

DIE KARCHER UNTERNEHMENSGRUPPE

Von Namensgeber Horst Karcher 1968 gegründet, umfasst die baden-württembergische Karcher Unternehmensgruppe im Jahr 2010 die Produktsparten Unterhaltungselektronik, Haushaltswaren, Motorroller und ATV/Quads. Vom High-End-LCD-TV der Marken ITT und Thomson über Karaoke-Equipment, Motorrollern bis hin zu ATV und Quad's des taiwanesischen Herstellers DINLI, reicht das breit gefächerte Portfolio. Eines verbindet alle Segmente des Familienun-

ternehmens: Qualität, Integrität – und der Name Karcher.

2010: Status quo Derzeit beschäftigt die Karcher Gruppe etwa 100 Mitarbeiter und vereint noch immer Neugier, Know-how und Tradition in sich. Alle vier Produktsparten operieren unabhängig voneinander, nutzen verschiedene Vertriebskanäle und werden jeweils eigenständig von einem Vertriebsleiter verwaltet.

DINLI

Dinli Metal Industrial Co. wurde 1983 gegründet und zählt zwischenzeitlich zu den führenden taiwanesischen Herstellern von ATVs und Quads. Mit über 200 Mitarbeitern werden auf 33.000 m² Produktionsfläche die Fahrzeuge gefertigt, die in über 30 Ländern der Welt vertrieben werden.

Seit Mai 2010 organisiert und strukturiert die Karcher Motorrad GmbH als Generalimporteur die Märkte Deutschland und Österreich.

2012
DINLI-MOTOR.COM

**ORIGINAL
DINLI**



DINLI PRODUCTS

DINLI
QUALITY MADE IN TAIWAN
QUALITÄT DIE BEWEGT.

DINLI
COBIA 50



DINLI
50 SPECIAL



DINLI
50 XL



DINLI
450 SPECIAL S



DINLI
CENTHOR 565



DINLI
300 SPECIAL



DINLI
300 SPECIAL X



DINLI
CENTHOR 700



DINLI
565 EVO



DINLI
450 R



DINLI
450 SPECIAL



DINLI
CENTHOR 800 L



DINLI
800 EVO



DINLI COBIA50



QUALITÄT DIE BEWEGT.

PULVERBESCHICHTETER RAHMEN
SERIENMÄSSIG

4x2



GELB



ORANGE

SERIENAUSSTATTUNG

Pulverbeschichteter Rahmen, Luftgekühlt, Geschlossener Fußraum
DINLI QUALITY MADE IN TAIWAN



GESCHLOSSENER FUSSRAUM

TECHNISCHE DATEN

Motor	1-Zylinder 2-Takt	Bremsen vorne	Trommelbremse
Hubraum	49 cc	Bremsen hinten	Scheibenbremse
Leistung,	2,6 kw/3,6 PS	Reifen vorne	Maxxis 16x8-7
Tankinhalt	2,2 l	Reifen hinten	Maxxis 21x8-7
Kühlung	Luftgekühlt	LängexBreitexHöhe	1210x730x670 mm
Antrieb	Kette 428 – Variomatik		
Starter	Elektrostarter und Kickstarter		
Gewicht	74 kg		

DINLI 50 SPECIAL

DINLI
QUALITY MADE IN TAIWAN

QUALITÄT DIE BEWEGT.

PULVERBESCHICHTETER RAHMEN
SERIENMÄSSIG
RETOURGANG
SERIENMÄSSIG
FRONT BUMPER
SERIENMÄSSIG

4x2



ROT



SCHWARZ

SERIENAUSSTATTUNG

Pulverbeschichteter Rahmen, Luftgekühlt, Retourgang, Geschlossener Fußraum, Front Bumper, Gepäckträger hinten, Straßenzulassung



GEPÄCKTRÄGER

TECHNISCHE DATEN

Motor	1-Zylinder 2-Takt	Federung vorne	A-Arm Teleskopfederbeine
Hubraum	49 cc	Federung hinten	Teleskopfederbein, Schwingarm mit Starachse
Leistung,	2,6 kw/3,6 PS	Bremsen vorne	Trommelbremse
Tankinhalt	6 l	Bremsen hinten	Scheibenbremse
Kühlung	Luftgekühlt	Reifen vorne	Maxxis Street 19x7-8
Antrieb	Kette – Variomatik, R – N – F	Reifen hinten	Maxxis Street 21x9-8
Starter	Elektrostarter und Kickstarter	LängexBreitexHöhe	1456x957x957 mm
Gewicht	108 kg		

PULVERBESCHICHTETER RAHMEN
SERIENMÄSSIG

RETOURGANG
SERIENMÄSSIG

FRONT BUMPER
SERIENMÄSSIG

STRASSENZULASSUNG
SERIENMÄSSIG

4x2



SCHWARZ

SERIENAUSSTATTUNG

Pulverbeschichteter Rahmen, Luftgekühlt, Retourgang, Geschlossener Fußraum, Front Bumper, Gepäckträger hinten, Straßenzulassung, 2 Sitzplätze

ZUBEHÖR

• Topcase



GEPÄCKTRÄGER

TECHNISCHE DATEN

Motor	1-Zylinder 2-Takt	Federung vorne	Twin A-Arm Teleskopfederbeine
Hubraum	49 cc	Federung hinten	Teleskopfederbein, Schwingarm mit Starachse
Leistung,	2,51 kw/3,4 PS	Bremsen vorne	Scheibenbremse
Tankinhalt	9 l	Bremsen hinten	Scheibenbremse
Kühlung	Luftgekühlt	Reifen vorne	Maxxis Street 21x7-10
Antrieb	Kette – Variomatik, R – N – F	Reifen hinten	Maxxis Street 20x11-9
Starter	Elektrostarter und Kickstarter	LängexBreitexHöhe	1841x1044x1170 mm
Gewicht	178 kg		

DINLI 300SPECIAL



QUALITÄT DIE BEWEGT.

PULVERBESCHICHTETER RAHMEN
SERIENMÄSSIG
WASSERGEKÜHLT
SERIENMÄSSIG
2 PERSONEN ZULASSUNG
SERIENMÄSSIG

4x2



ORANGE



SCHWARZ

SERIENAUSSTATTUNG

Pulverbeschichteter Rahmen, Multifunktionsstacho, Scheibenbremse vorne/hinten, Stahlfelgen schwarz, Straßenbereifung, Doppel A-Arm vorne, Schwingarm mit Starachse, Aluminium Nerfbars, Gepäckträger hinten, 2 Personen Zulassung

ZUBEHÖR

• Topcase



GEPÄCKTRÄGER



ALUMINIUM NERFBARS

TECHNISCHE DATEN

Motor	1-Zylinder 4-Takt	Federung vorne	Doppel A-Arm, Einstellbare Federbeine
Hubraum	291 cc	Federung hinten	Schwingarm mit Starachse, Einstellbares Federbein
Leistung,	13 kw/17,7 PS bei 8250 min	Bremsen vorne	Scheibenbremse
Tankinhalt	11,5 l	Bremsen hinten	Scheibenbremse
Kühlung	Wassergekühlt	Reifen vorne	Maxxis Street 21x7x10
Antrieb	Variomatik, Kette, F-N-R	Reifen hinten	Maxxis Street 20x11x9
Starter	Elektrostarter	LängexBreitexHöhe	1680x1030x1160 mm
Gewicht	190 kg		

DINLI 300 SPECIAL X

DINLI
QUALITY MADE IN TAIWAN
QUALITÄT DIE BEWEGT.

PULVERBESCHICHTETER RAHMEN
SERIENMÄSSIG
WASSERGEKÜHLT
SERIENMÄSSIG
2 PERSONEN ZULASSUNG
SERIENMÄSSIG
MAXXIS OFFROADBEREIFUNG
SERIENMÄSSIG
GESCHLOSSENER FUSSRAUM
SERIENMÄSSIG

4x2



SCHWARZ

SERIENAUSSTATTUNG

Pulverbeschichteter Rahmen, Multifunctionstacho, Scheibenbremse vorne/hinten, Stahlfelgen schwarz, Offroadbereifung, Doppel A-Arm vorne, Schwingarm mit Starachse, Geschlossener Fußraum, Gepäckträger hinten, 2 Personen Zulassung

ZUBEHÖR

• Topcase

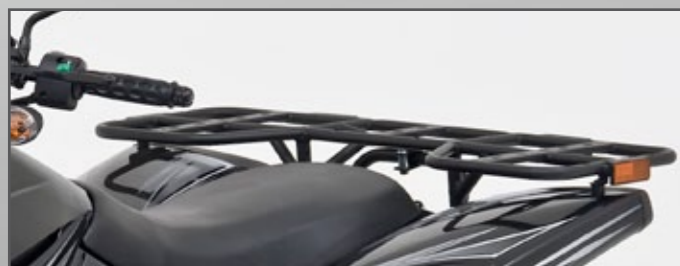

GEPÄCKTRÄGER



GESCHLOSSENER FUSSRAUM

TECHNISCHE DATEN

Motor	1-Zylinder 4-Takt	Federung vorne	Doppel A-Arm Teleskopfedern
Hubraum	298 cc	Federung hinten	Teleskopfederbein, Schwingarm mit Starachse
Leistung,	13 kw/17,7 PS bei 8250 min	Bremsen vorne	Scheibenbremse
Tankinhalt	11,5 l	Bremsen hinten	Scheibenbremse
Kühlung	Wassergekühlt	Reifen vorne	Maxxis 21x7x10
Antrieb	Kette - Variomatik, R - N - F	Reifen hinten	Maxxis 20x11x9
Starter	Elektrostarter	Länge x Breite x Höhe	1700x1048x1159 mm
Gewicht	198 kg	Sitzhöhe	780 mm

DINLI 450R

DINLI
QUALITY MADE IN TAIWAN

QUALITÄT DIE BEWEGT.

WASSERGEKÜHLT, 5 GANG SCHALTGETRIEBE MIT RETOURGANG
SERIENMÄSSIG

GESCHLOSSENER FUSSRAUM
SERIENMÄSSIG

2 PERSONEN ZULASSUNG
SERIENMÄSSIG

MAXXIS OFFROADBEREIFUNG
SERIENMÄSSIG

GEPÄCKTRÄGER HINTEN
SERIENMÄSSIG

POWERED BY
SUBARU JAPAN **4x2**



SCHWARZ ORANGE



ORANGE

SERIENAUSSTATTUNG

Multifunktionsstacho, Scheibenbremse vorne/hinten, Stahlfelgen, Offroad-beriefung, Doppel A-Arm vorne, Schwingarm mit Starachse, 2 Personen Zulassung, Dual Frontscheinwerfer

ZUBEHÖR

• Topcase



GESCHLOSSENER FUSSRAUM



GEPÄCKTRÄGER HINTEN

TECHNISCHE DATEN

Motor SUBARU	1-Zylinder 4-Takt/4 Ventil DOHC	Federung vorne	Doppel A-Arm, Federbein einstellbar
Hubraum	450 cc	Federung hinten	Schwingarm mit Starachse, Federbein einstellbar
Leistung,	VKP 15 kw/20 PS, bzw. max. Leistung 33,6kw/45PS	Bremsen vorne/hinten	Scheibenbremse
Tankinhalt	12,8 l	Rahmen	Tauchlackiert
Kühlung	Wassergekühlt	Reifen vorne	Maxxis Offroad 21x7x10
Antrieb	Kette – 5-Gang, Retourgang ,R-1-N-2-3-4-5	Reifen hinten	Maxxis Offroad 20x11x9
Starter	Elektrostarter	LängexBreitexHöhe	1942x1100x1100 mm
Gewicht	220 kg	Sitzhöhe	870 mm

DINLI 450 SPECIAL



QUALITÄT DIE BEWEGT.

- PULVERBESCHICHTETER RAHMEN
SERIENMÄSSIG
- WASSERGEKÜHLT
SERIENMÄSSIG
- 2 PERSONEN ZULASSUNG
SERIENMÄSSIG

4x2
L.O.F.
OPTIONAL

POWERED BY
SUBARU JAPAN



WEISS



SCHWARZ

NITROGEN SUSPENSION



ALUMINIUM NERFBARS



OFFROAD



ONROAD

SERIENAUSSTATTUNG

Pulverbeschichteter Rahmen, Multifunctionstacho, Scheibenbremse vorne/hinten, Stahlfelgen schwarz, Straßenbereifung oder Offroadbereifung, Doppel A-Arm vorne, Schwingarm mit Starachse, Nitrogen suspension, Aluminium Nerfbars, 2 Personen Zulassung, Nebelschlußleuchte (LOF), Radabdeckungen (LOF), Anhängerkupplung (LOF)

ZUBEHÖR

- Topcase
- Gepäckträger
- CRD Auspuff-Komplett-Anlage

TECHNISCHE DATEN

Motor	1-Zylinder 4-Takt/ 4-Ventil DOHC	Federung vorne	Doppel A-Arm, Nitrogen suspension
Hubraum	448 cc	Federung hinten	Schwingarm mit Starachse, Unlenkung
Leistung ₁	14,5 kw/17,7 PS	Bremsen vorne	Scheibenbremse
Leistung ₂	28kw/38PS (LOF), max. Leistung 45 PS	Bremsen hinten	Scheibenbremse
Kühlung	Wassergekühlt	Reifen vorne	Maxxis Street 21x7x10 / Maxxis Offroad 21x7x10
Antrieb	Kette, 5-Gang, Retourgang	Reifen hinten	Maxxis Street 20x11x9 / Maxxis Offroad 20x11x9
Starter	Elektrostarter	LängexBreitexHöhe	1773x1160x1165 mm
Gewicht	210 kg	Tankinhalt	12 l

DINLI 450 SPECIALS



QUALITÄT DIE BEWEGT.

WASSERGEKÜHLT, 5 GANG SCHALTGETRIEBE MIT RETOURGANG
SERIENMÄSSIG

PULVERBESCHICHTETER RAHMEN
SERIENMÄSSIG

2 PERSONEN STRASSENZULASSUNG
SERIENMÄSSIG

MAXXIS OFFROADBEREIFUNG
SERIENMÄSSIG

NITROGEN SUSPENSION
SERIENMÄSSIG

ALUMINIUM NERFBARS
SERIENMÄSSIG



SCHWARZ GRÜN

4x2
L.O.F.
OPTIONAL

POWERED BY
SUBARU JAPAN

SERIENAUSSTATTUNG

Pulverbeschichteter Rahmen, Multifunctionstacho, Scheibenbremse vorne/hinten, Stahlfelgen schwarz, Straßenbereifung, Doppel A-Arm vorne, Schwingarm mit Starrachse, Nitrogen suspension, Aluminium Nerfbars, 2 Personen Zulassung, Nebelschlußleuchte (LOF), Radabdeckungen (LOF), Anhängerkupplung (LOF)

ZUBEHÖR

- Topcase
- Gepäckträger
- CRD Auspuff-Komplett-Anlage



ALUMINIUM NERFBARS



NITROGEN SUSPENSION

TECHNISCHE DATEN

Motor SUBARU	1-Zylinder 4-Takt/4 Ventil DOHC	Federung vorne	Doppel A-Arm, Nitrogen suspension (verstellbare Gasdruckfederbeine)
Hubraum	450 cc	Federung hinten	Nitrogen suspension (verstellbares Gasdruckfederbein, Schwingarm mit Starrachse)
Leistung ₁	15 kw/20 PS bei 8250 min	Bremsen vorne/hinten	Scheibenbremse
Leistung ₂	33,6kw/45PS (L.O.F.)	Reifen vorne	Maxxis Street 21x7x10
Kühlung	Wassergekühlt	Reifen hinten	Maxxis Street 20x11x9
Antrieb	Kette – 5-Gang, Retourgang	LängexBreitexHöhe	1782x1304x1120 mm
Starter	Elektrostarter	Sitzhöhe	770 mm
Gewicht	220 kg	Tankinhalt	12 l

DINLI CENTHOR 565



QUALITÄT DIE BEWEGT.

PULVERBESCHICHTETER RAHMEN
SERIENMÄSSIG

ELEKT. ZUSCHALTBARER ALLRAD, DIFFERENZIALSPERRE
SERIENMÄSSIG

WASSERGEKÜHLT
SERIENMÄSSIG

EINZELRADAUFHÄNGUNG VORNE/HINTEN
SERIENMÄSSIG

EDELSTAHLAUSPUFF
SERIENMÄSSIG

SEILWINDE
SERIENMÄSSIG

ALUMINIUM A-ARM VORNE/HINTEN
SERIENMÄSSIG

SPECIALS

- Felgen schwarz
- Anhängerkupplung
- Gepäckträger vorne/hinten
- 12 Volt Steckdose
- Spritzschutz
- Soziusfußrasten
- Staufach vorne
- Staufächer hinten mit Netz
- 2 Personen Straßenzulassung
- LOF optional
- DINLI QUALITY MADE IN TAIWAN



SCHWARZ

4x4
L.O.F.
AB SEPTEMBER
OPTIONAL



SERIENAUSSTATTUNG

Pulverbeschichteter Rahmen, Edelstahlauspuff, Seilwinde, Felgen schwarz, Maxxis-Offroadbereifung, Scheibenbremse vorne/hinten, Multifunktionstacho, Aluminium A-Arm vorne, Aluminium A-Arm hinten, Soziusfußrasten, Gepäckträger vorne und hinten, Nebelschlußleuchte (LOF), Radabdeckungen (LOF), Anhängerkupplung, Staufach vorne, 2 Ablagefächer mit Netz hinten, 12 Volt Steckdose, 2 Personen Straßenzulassung

ZUBEHÖR

- Topcase
- Schneeschild
- Kehmaschine



EDELSTAHLAUSPUFF



FELGEN SCHWARZ

TECHNISCHE DATEN

Motor	1-Zylinder 4-Takt/DOHC	Federung vorne/hinten	Einzelradaufhängung, Aluminium A-Arm, Teleskopfederbeine
Hubraum	565 cc	Bremsen vorne	Scheibenbremse
Leistung ₁	15 kw/20 PS	Bremsen hinten	Scheibenbremse
Leistung ₂	bzw. 25 kw/34 PS (LOF)	Reifen vorne	25x8x12
Kühlung	Wassergekühlt	Reifen hinten	25x10x12
Antrieb	Kardanwelle, - CVT - L-H-N-R-P, elektr. zuschaltbarer Allradantrieb, Differenzialsperre	LängexBreitexHöhe	2238x1213x1245 mm
Starter	Elektrostarter und Seilzugstarter	Sitzhöhe	916 mm
Gewicht	328 kg	Tankinhalt	20 l

DINLI CENTHOR700



QUALITÄT DIE BEWEGT.

PULVERBESCHICHTETER RAHMEN
SERIENMÄSSIG

ELEKT. ZUSCHALTBARER ALLRAD, DIFFERENZIALSPERRE
SERIENMÄSSIG

ALUFELGEN
SERIENMÄSSIG

EINZELRADAUFHÄNGUNG
SERIENMÄSSIG

2 PERSONEN ZULASSUNG
SERIENMÄSSIG

4x4
L.O.F.
OPTIONAL



WEISS



GRÜN



ORANGE



SCHWARZ

STAUHAUM



ALUMINIUM A-ARM VORN/HINTEN



EDELSTAHLAUSPUFF



SEILWINDE

SERIENAUSSTATTUNG

Pulverbeschichteter Rahmen, Edelstahl auspuff, Seilwinde, Alufelgen schwarz, Offroadbereifung, Scheibenbremse vorne/hinten, Multifunktionsstacho, Aluminium A-Arm vorne, Aluminium A-Arm hinten, Sozialsüßbrasten, Gepäckträger vorne und hinten, Nebelschlussleuchte (LOF), Radabdeckungen (LOF), Anhängerkupplung, Staufach vorne, 2 Ablagefächer mit Netz hinten, 12 Volt Steckdose, Rückenlehne, 2 Personen Straßenzulassung

ZUBEHÖR

- Topcase
- Schneeschild
- Kehrmaschine

TECHNISCHE DATEN

Motor	1-Zylinder 4-Takt/DOHC	Federung vorne/hinten	Einzelradaufhängung, Aluminium A-Arm, Teleskopfederbeine
Hubraum	695 cc	Bremsen vorne	Scheibenbremse
Leistung ₁	15 kw/20 PS bei 8250 min	Bremsen hinten	Scheibenbremse
Leistung ₂	9 kw/40 PS (LOF), max. Leistung 45 PS	Reifen vorne	25x8x12
Kühlung	Wassergekühlt	Reifen hinten	25x10x12
Antrieb	Kardanwelle, - CVT - L-H-N-R-P, elektr. zuschaltbarer Allradantrieb, Differenzialsperre	Länge x Breite x Höhe	2200x1230x1245 mm
Starter	Elektrostarter und Seilzugstarter	Sitzhöhe	916 mm
Gewicht	325 kg	Tankinhalt	20 l

DINLI CENTHOR800L



QUALITÄT DIE BEWEGT.

PULVERBESCHICHTETER RAHMEN
SERIENMÄSSIG

ELEKT. ZUSCHALTBARER ALLRAD, DIFFERENZIALSPERRE
SERIENMÄSSIG

ALUFELGEN
SERIENMÄSSIG

EINZELRADAUFHÄNGUNG
SERIENMÄSSIG

2 PERSONEN ZULASSUNG
SERIENMÄSSIG

WASSERGEKÜHLT
SERIENMÄSSIG

SPECIALS

- Gepäckträger vorne/hinten
- Rückenlehne
- 12 Volt Steckdose
- Spritzschutz
- Soziusfußrasten
- Staufach vorne
- Anhängerkupplung

4x4
L.O.F.
OPTIONAL



SCHWARZ

ALUFELGEN



IN WEISS ERHÄTLICH



EDELSTAHLAUSPUFF



SEILWINDE MIT NYLONSEIL

SERIENAUSSTATTUNG

Pulverbeschichteter Rahmen, Edelstahl auspuff, Seilwinde mit Nylonseil, Alufelgen schwarz, Maxxis Bighorn, Scheibenbremse vorne/hinten, Multifunktionsstacho, Aluminium A-Arm vorne, Aluminium A-Arm hinten, Soziusfußrasten, Gepäckträger vorne und hinten, Nebelschlußleuchte (LOF), Radabdeckungen (LOF), Anhängerkupplung, Staufach vorne, 12 Volt Steckdose, Rückenlehne, 2 Personen Straßenzulassung

ZUBEHÖR

- Topcase
- Schneeschild
- Kehrmaschine

TECHNISCHE DATEN

Motor	1-Zylinder 4-Takt/DOHC	Federung vorne/hinten	Einzelradaufhängung, Aluminium A-Arm, Teleskopfederbeine
Hubraum	750 cc	Bremsen vorne	Scheibenbremse
Leistung ₁	15 kw/20 PS bei 8250 min	Bremsen hinten	Scheibenbremse
Leistung ₂	31 kw/42PS (LOF), max. Leistung 48PS	Reifen vorne	Maxxis Bighorn 25x8x12
Kühlung	Wassergekühlt	Reifen hinten	Maxxis Bighorn 25x10x12
Antrieb	Kardanwelle, - CVT - L-H-N-R-P, elektr. zuschaltbarer Allradantrieb, Differenzialsperre	Länge x Breite x Höhe	2365x1230x1245 mm
Starter	Elektrostarter und Seilzugstarter	Sitzhöhe	916 mm
Gewicht	348 kg	Tankinhalt	20 l

DINLI 565EVO



QUALITÄT DIE BEWEGT.

PULVERBESCHICHTETER RAHMEN
SERIENMÄSSIG

ELEKT. ZUSCHALTBARER ALLRAD, DIFFERENZIALSPERRE
SERIENMÄSSIG

ALUMINIUM A-ARM VORNE/HINTEN
SERIENMÄSSIG

EINZELRADAUFHÄNGUNG VORNE/HINTEN
SERIENMÄSSIG

EDELSTAHLAUSPUFF
SERIENMÄSSIG

WASSERGEKÜHLT
SERIENMÄSSIG

FELGEN WEISS
SERIENMÄSSIG

SEILWINDE
SERIENMÄSSIG

SPECIALS

- Anhängerkupplung
- 12 Volt Steckdose
- Spritzschutz
- Soziusfußrasten
- 2 Personen Straßenzulassung
- LOF optional
- DINLI QUALITY MADE IN TAIWAN



WEISS

4x4
L.O.F.
AB SEPTEMBER
OPTIONAL



SERIENAUSSTATTUNG

Pulverbeschichteter Rahmen, Edelstahlauspuff, Seilwinde, Felgen weiß, Maxxis Offroadbereifung, Scheibenbremse vorne/hinten, Multifunktionsstacho, Aluminium A-Arm vorne, Aluminium A-Arm hinten, Soziusfußrasten, Nebelschlußleuchte (LOF), Radabdeckungen (LOF), Anhängerkupplung, 12 Volt Steckdosen, 2 Personen Straßenzulassung

ZUBEHÖR

- Topcase
- Schneeschild
- Gepäckträger vorne/hinten
- Kehrmaschine



EDELSTAHLAUSPUFF



FELGEN WEISS

TECHNISCHE DATEN

Motor	1-Zylinder 4-Takt/DOHC	Federung vorne/hinten	Einzelradaufhängung, Aluminium A-Arm, Teleskopfederbeine
Hubraum	565 cc	Bremsen vorne	Scheibenbremse
Leistung ₁	15 kw/20 PS bei 8250 min	Bremsen hinten	Scheibenbremse
Leistung ₂	bzw. 25kw/34PS (LOF)	Reifen vorne	25x8x12
Kühlung	Wassergekühlt	Reifen hinten	25x10x12
Antrieb	Kardanwelle, - CVT - L-H-N-R-P, elektr. zuschaltbarer Allradantrieb, Differenzialsperre	Länge x Breite x Höhe	2088x1213x1245 mm
Starter	Elektrostarter und Seilzugstarter	Sitzhöhe	916 mm
Gewicht	328 kg	Tankinhalt	20 l

DINLI 800EVO



QUALITÄT DIE BEWEGT.

PULVERBESCHICHTETER RAHMEN
SERIENMÄSSIG

ELEKT. ZUSCHALTBARER ALLRAD, DIFFERENZIALSPERRE
SERIENMÄSSIG

ALUFELGEN
SERIENMÄSSIG

EINZELRADAUFHÄNGUNG
SERIENMÄSSIG

2 PERSONEN ZULASSUNG
SERIENMÄSSIG

WASSERGEKÜHLT
SERIENMÄSSIG

SPECIALS

- Aluminium A-Arm vorne/hinten
- Anhängerkupplung
- Rückenlehne
- 12 Volt Steckdose
- Spritzschutz
- Soziusfußrasten



SCHWARZ MATT



ROT



WEISS

4x4
L.O.F.
OPTIONAL



ALUFELGEN



EDELSTAHLAUSPUFF



SEILWINDE MIT NYLONSEIL

SERIENAUSSTATTUNG

Pulverbeschichteter Rahmen, Edelstahl auspuff, Seilwinde mit Nylon-Seil, Alufelgen schwarz, Maxxis Bighorn, Scheibenbremse vorne/hinten, Multifunktionsstacho, Aluminium A-Arm vorne, Aluminium A-Arm hinten, Soziusfußrasten, Nebelschlussleuchte (LOF), Radabdeckungen (LOF), Anhängerkupplung, 12 Volt Steckdose, 2 Personen Straßenzulassung

ZUBEHÖR

- Topcase
- Schneeschild
- Gepäckträger vorne/hinten
- Kehrmaschine

TECHNISCHE DATEN

Motor	1-Zylinder 4-Takt/DOHC	Federung vorne/hinten	Einzelradaufhängung, Aluminium A-Arm, Teleskopfederbeine
Hubraum	750 cc	Bremsen vorne	Scheibenbremse
Leistung ₁	15 kw/20 PS bei 8250 min	Bremsen hinten	Scheibenbremse
Leistung ₂	31 kw/42PS (LOF), max. Leistung 48PS	Reifen vorne	25x8x12
Kühlung	Wassergekühlt	Reifen hinten	25x10x12
Antrieb	Kardanwelle, - CVT - L-H-N-R-P, elektr. zuschaltbarer Allradantrieb, Differenzialsperre	Länge x Breite x Höhe	2088x1213x1245 mm
Starter	Elektrostarter und Seilzugstarter	Sitzhöhe	916 mm
Gewicht	328 kg	Tankinhalt	20 l

GEPÄCKTRÄGER HINTEN
DINLI 450 SPECIAL / 450 SPECIAL S

Artikelnr.: 156147

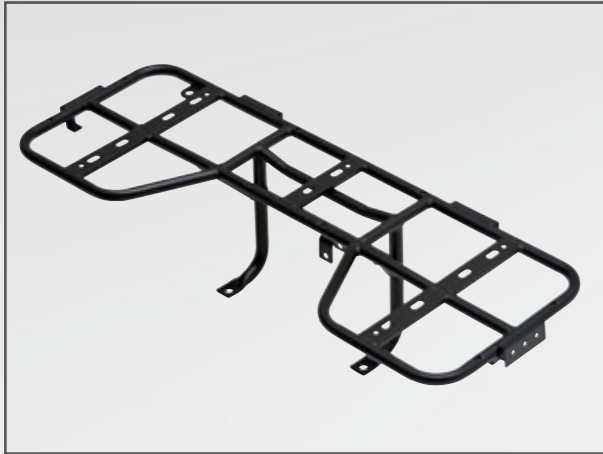

GEPÄCKTRÄGER HINTEN
DINLI 800 EVO

Artikelnr.: 156146



GEPÄCKTRÄGER VORNE
DINLI 800 EVO

Artikelnr.: 158709



FRONT BUMPER
DINLI CENTHOR 700 / 800 L

Artikelnr.: 156514



TOPCASE (DOPPELWANDIG)
PASSEND FÜR ALLE PRODUKTE AB 50 XL

Artikelnr.: 156187



GESCHLOSSEN

CRD AUSPUFF-KOMPLETT-ANLAGE MIT ABE
DINLI 450 SPECIAL / 450 S

Artikelnr.: 251174



GEÖFFNET

SCHNEESCHIEBER
DINLI CENTHOR 700 / 800 L / EVO

Artikelnr.: 250560



inkl. UNTERBAURAHMEN
140 CM , 5-FACH VERSTELLBAR,
GUMMILIPPE



KEHRMASCHINE
DINLI CENTHOR 700 / 800 L / EVO

Artikelnr.: 250561



inkl. UNTERBAURAHMEN
MOTOR: HONDA 160